

**Габаритные и присоединительные размеры счетчиков СГ-75МТ, СГ16МТ-100  
(безфланцевое исполнение)**

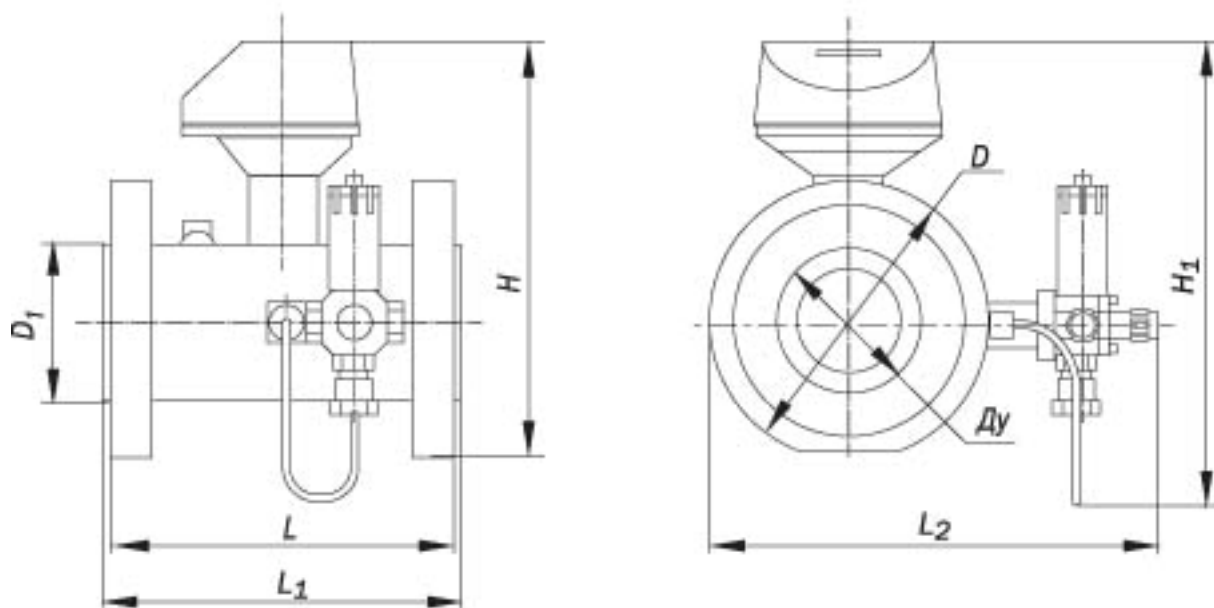

Обозначение исполнения счетчика	Размеры, мм						
	Ду	Д	Л	Л <sub>1</sub>	Л <sub>2</sub>	Н	Н <sub>1</sub>
СГ75МТ-160	80	140	240	245	258	267	291
СГ75МТ-250							
СГ75МТ-400	100	164	300	305	282	291	304
СГ75МТ-650							
СГ75МТ-800	150	218	450	455	353	362	348
СГ75МТ-1000							
СГ75МТ-1600	200	295	450	455	424	431	380
СГ75МТ-2500							
СГ75МТ-4000							
СГ16МТ-100	50	103	103	150	–	260	–

**Габаритные и присоединительные размеры счетчиков СГ-16МТ (фланцевое исполнение)**

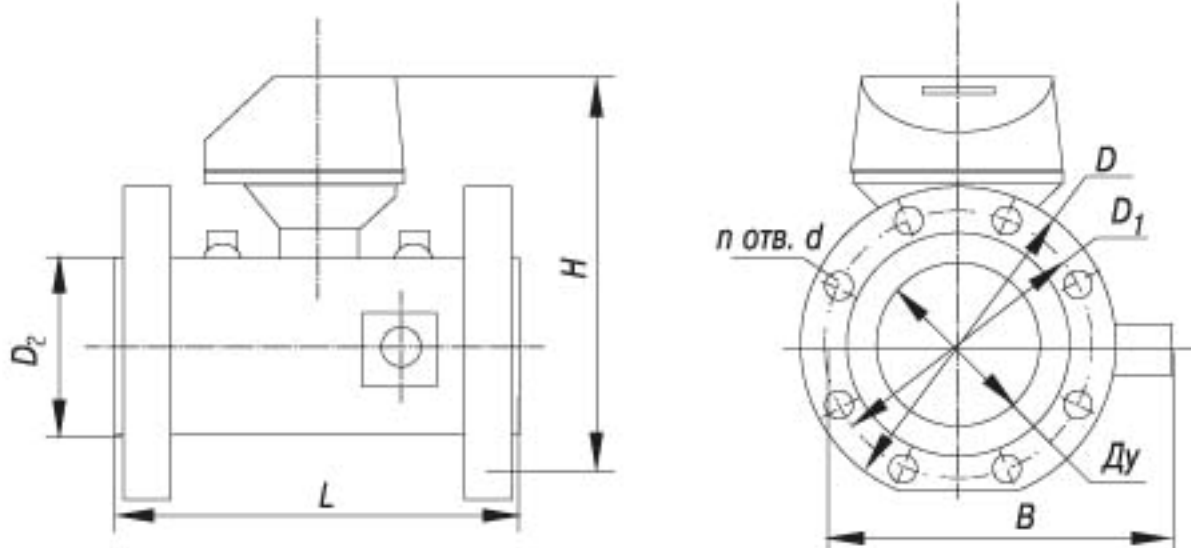

Обозначение исполнения счетчика	Размеры, мм							
	Ду	D	D1	D2	d/n	L	H	B
СГ16МТ-160	80	195	160	133	18/8	240	255	280
СГ16МТ-250								
СГ16МТ-400	100	215	180	158	18/8	300	275	305
СГ16МТ-650								
СГ16МТ-800	150	280	240	212	22/8	450	330	365
СГ16МТ-1000								
СГ16МТ-1600	200	335	295	268	22/12	450	390	430
СГ16МТ-2500								
СГ16МТ-4000								